

GLOBART



SZTUKATERIA

ELEWACYJNA



FASETY

ZWORNIKI

ŁUKI

LISTWY

GZYMSY

KOLUMNY / PILASTRY

NADOKIENNIKI

BONIE

PODOKIENNIKI

COKOŁY

LISTWY ELEWACYJNE

Profilowane elementy dekoracyjne stosowane do wykonywania podziałów poziomych i pionowych na elewacji budynku.

Często wykorzystywane również jako obramowania okien i drzwi, pozwalają precyzyjnie podkreślić proporcje otworów oraz uporządkować kompozycję elewacji.

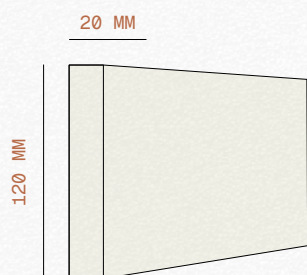

L01 120 X 20 MM

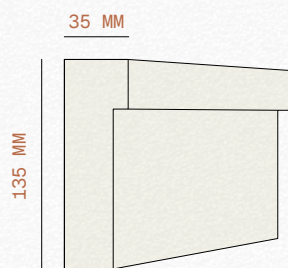

L02 135 X 35 MM

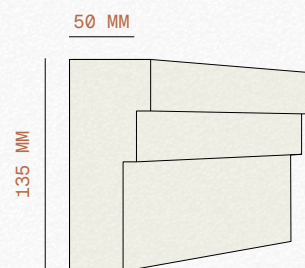

L03 135 X 50 MM

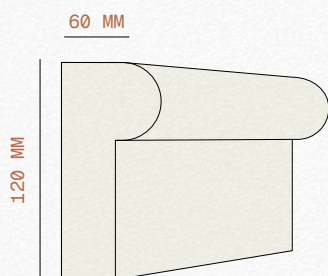

L04 120 X 60 MM

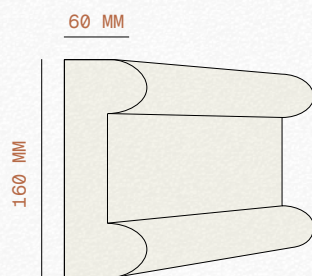

L05 160 X 60 MM

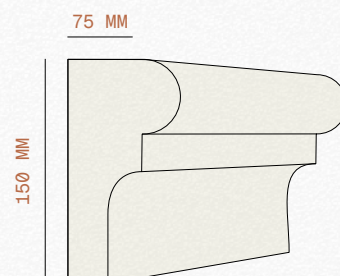

L06 150 X 75 MM

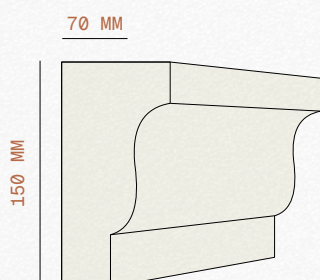

L07 150 X 70 MM

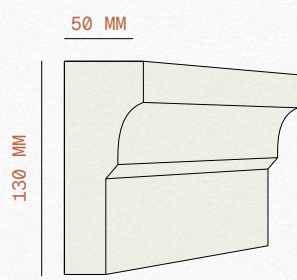

L08 130 X 50 MM

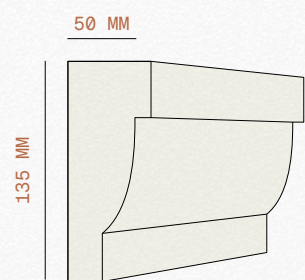

L09 135 X 50 MM

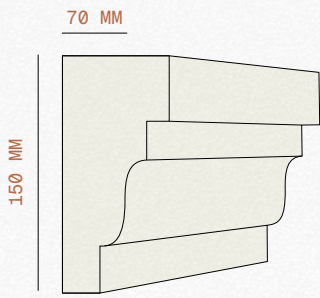

L10 150 X 70 MM

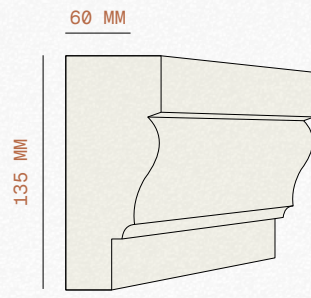

L11 135 X 60 MM

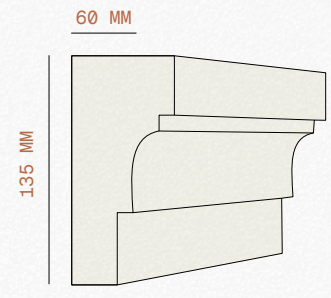

L12 135 X 60 MM

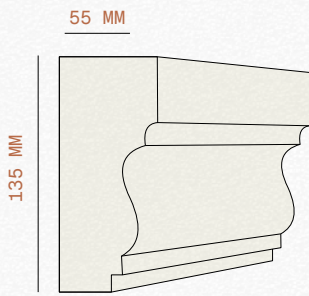

L13 135 X 55 MM

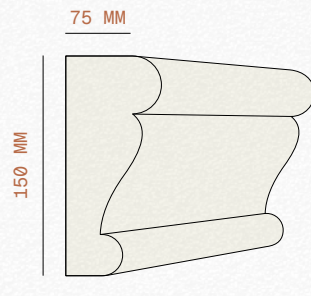

L14 150 X 75 MM

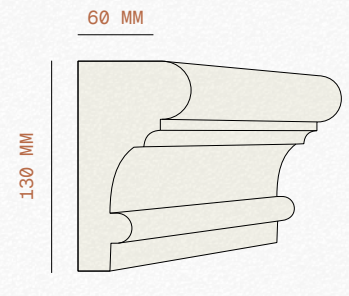

L15 130 X 60 MM

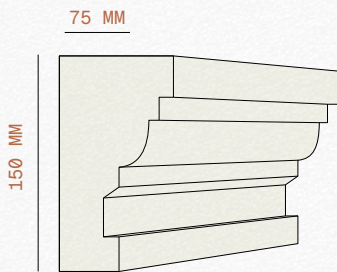

L16 150 X 75 MM

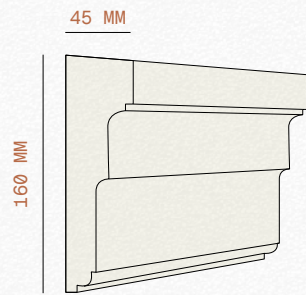

L17 160 X 45 MM

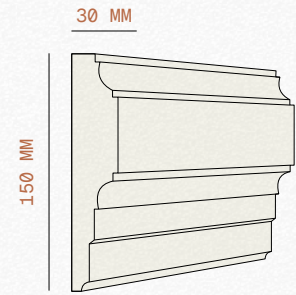

L18 150 X 30 MM

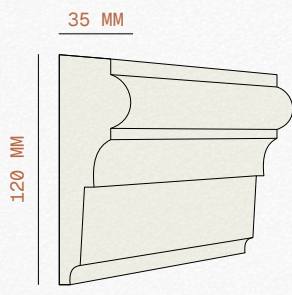

L19 120 X 35 MM

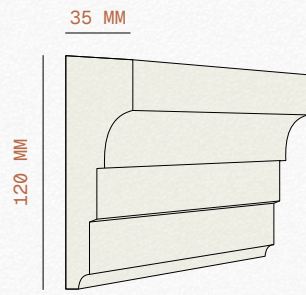

L20 120 X 35 MM

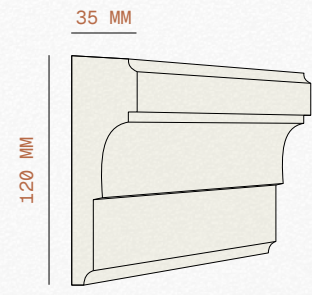

L21 120 X 35 MM

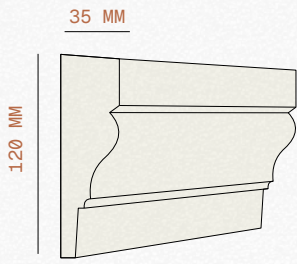

L22 120 X 35 MM

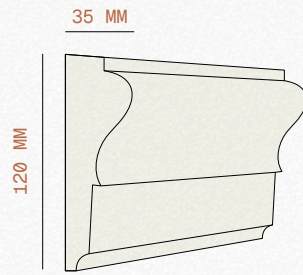

L23 120 X 35 MM

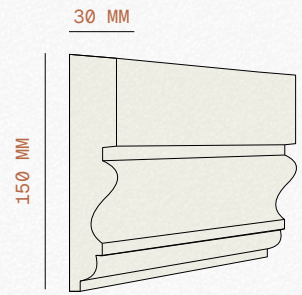

L24 150 X 30 MM

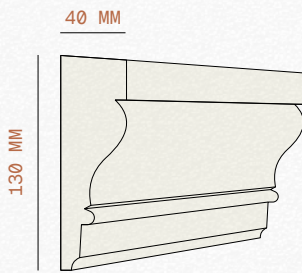

L25 130 X 40 MM

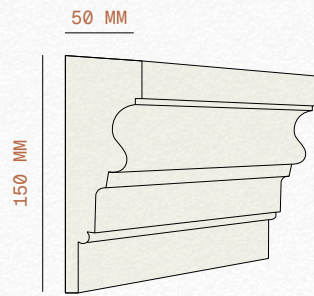

L26 150 X 50 MM

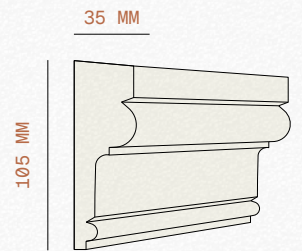

L27 105 X 35 MM



PODOKIENNIKI

Profile montowane pod linią okna, stanowiące wizualne zamknięcie otworu oraz uzupełnienie kompozycji nadokiennika. Zapewniają spójność podziałów elewacyjnych w obrębie kondygnacji.

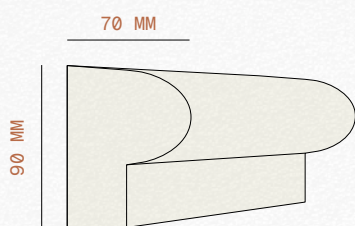

P01 90 X 70 MM

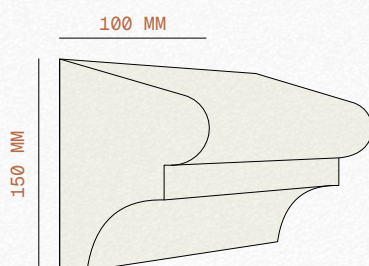

P02 150 X 100 MM

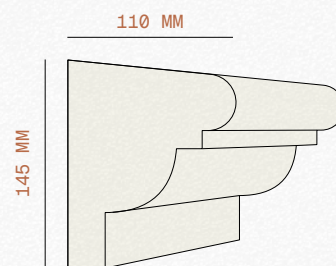

P03 145 X 110 MM



P04 70 X 90 MM



P05 135 X 60 MM

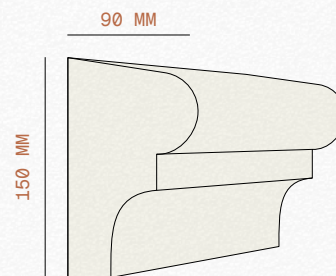

P06 150 X 90 MM

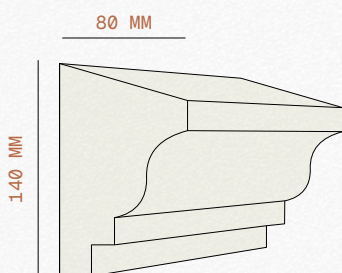

P07 140 X 80 MM

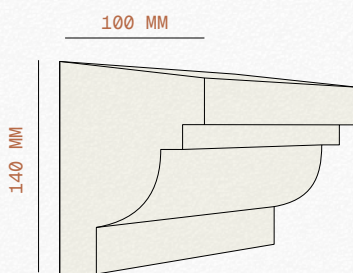

P08 140 X 100 MM

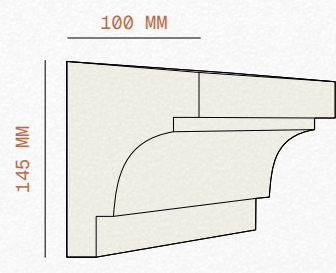

P09 145 X 100 MM

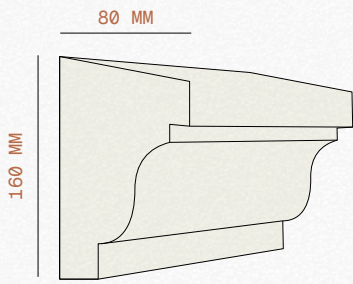

P10 160 X 80 MM

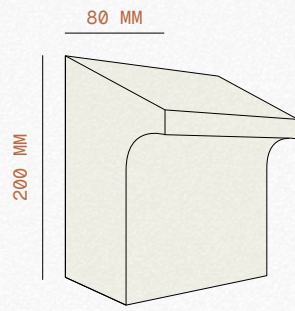

P11 200 X 80 MM

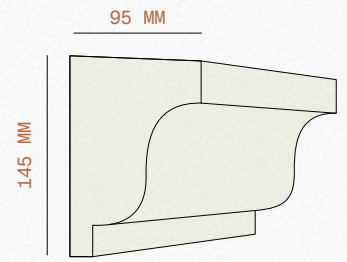

P12 145 X 95 MM

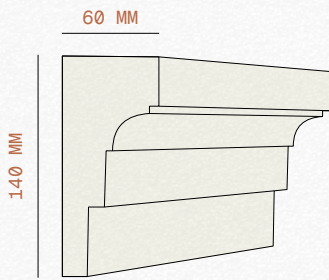

P13 140 X 60 MM

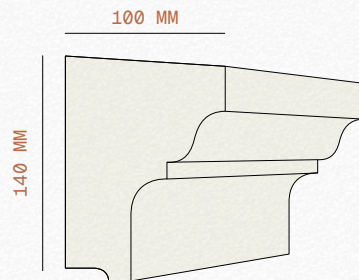

P14 140 X 100 MM

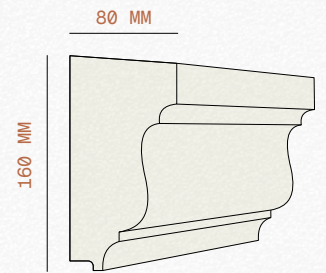

P15 160 X 80 MM

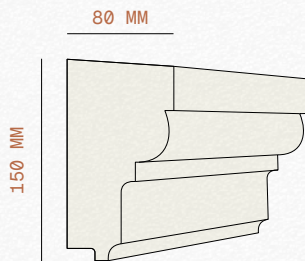

P16 150 X 80 MM

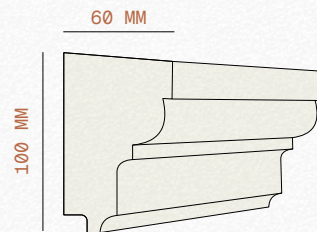

P17 100 X 60 MM

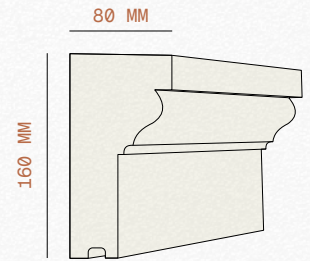

P18 160 X 80 MM

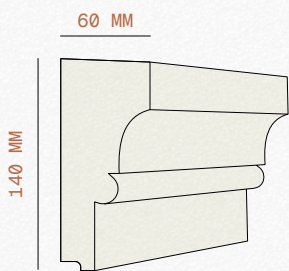

P19 140 X 60 MM

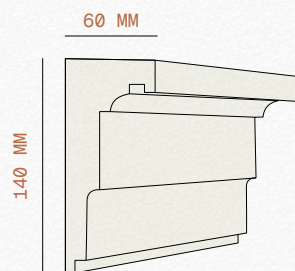

P20 140 X 60 MM

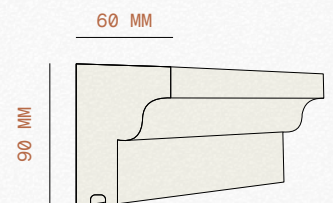

P21 90 X 60 MM

NADOKIENNIKI

Elementy dekoracyjne instalowane nad otworami okiennymi, podkreślające ich proporcje i nadające elewacji reprezentacyjny charakter. Stanowią istotny akcent kompozycyjny w klasycznych i nowoczesnych projektach architektonicznych.

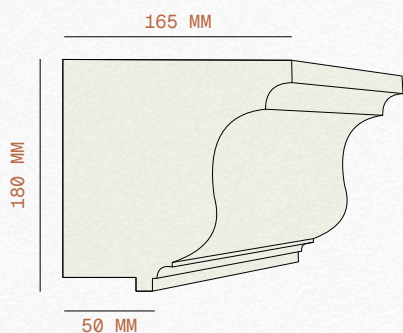

N1 180 X 165 MM

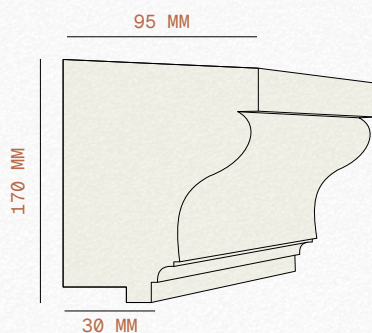

N2 170 X 95 MM

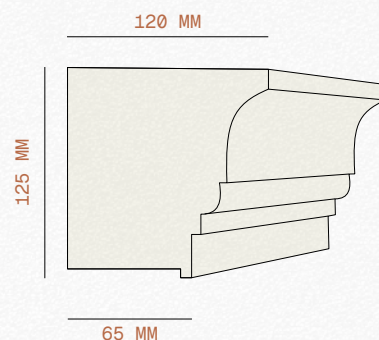

N3 125 X 120 MM

COKOŁY

Profile montowane w dolnej strefie elewacji, zabezpieczające i wizualnie wzmacniające część przyziemną budynku. Chronią ścianę przed uszkodzeniami mechanicznymi oraz zabrudzeniami strefy przygruntowej.

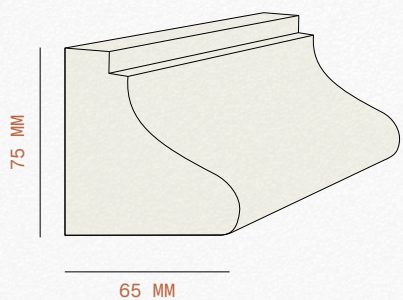

C1 75 X 65 MM

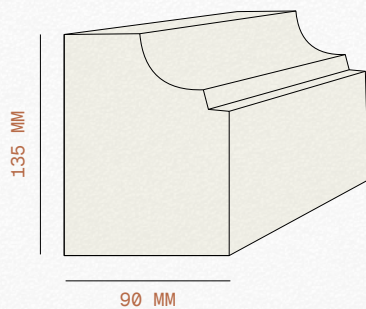

C2 135 X 90 MM

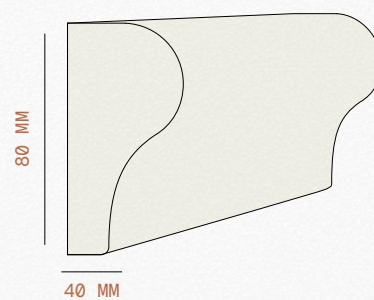

C3 80 X 40 MM

GZYMSY

Wyraźnie wysunięte elementy architektoniczne stosowane jako zwieńczenie kondygnacji lub podział większych płaszczyzn elewacji. Tworzą mocny akcent kompozycyjny bryły oraz ograniczają spływ wody opadowej po powierzchni ściany.

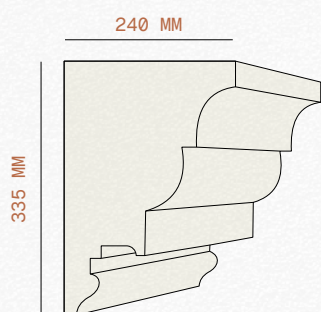

G1 335 X 240 MM

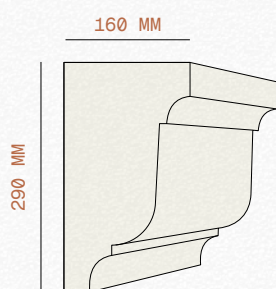

G2 290 X 160 MM

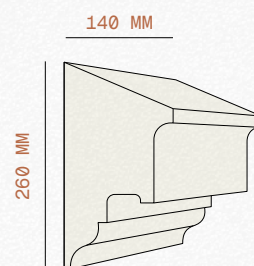

G3 260 X 140 MM

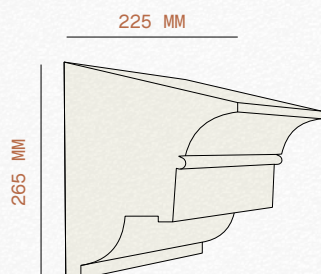

G4 265 X 225 MM

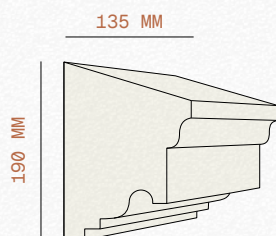

G5 190 X 135 MM



G6 460 X 370 MM

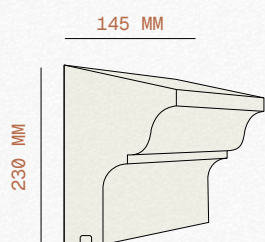

G7 230 X 145 MM

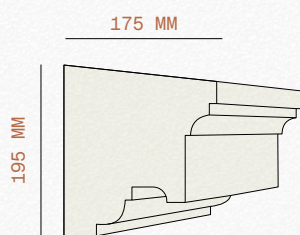

G8 195 X 175 MM

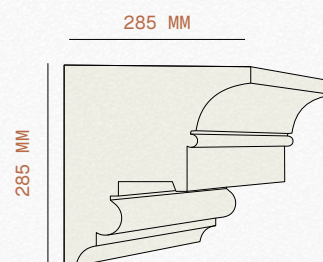

P9 285 X 285 MM

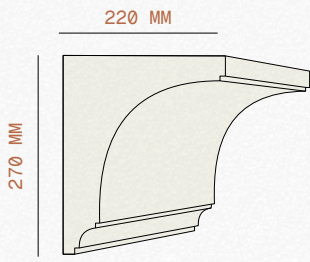

G10 270 X 220 MM

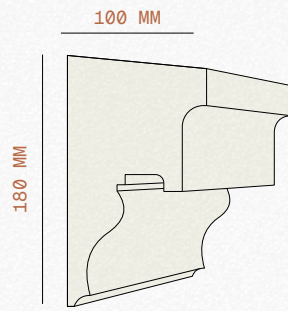

G11 180 X 100 MM

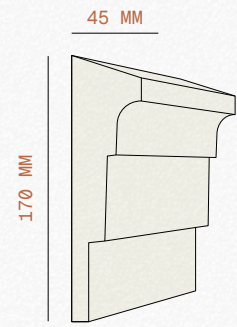

G12 170 X 45 MM



FASETY

Profile montowane w miejscu styku ściany z podbitką dachową lub w obrębie załamania elewacji. Umożliwiają estetyczne wykończenie przejść między płaszczyznami oraz porządkują górną linię bryły budynku.

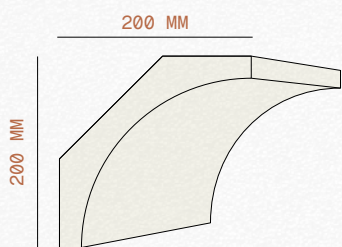

F1 200 X 200 MM

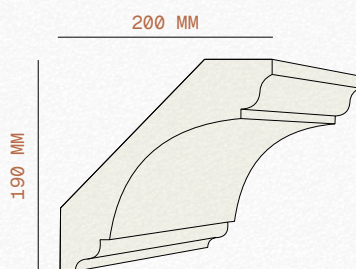

F2 190 X 200 MM

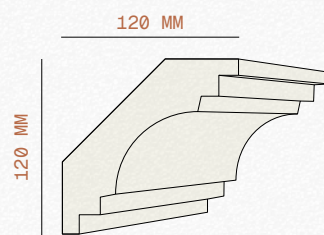

F3 120 X 120 MM

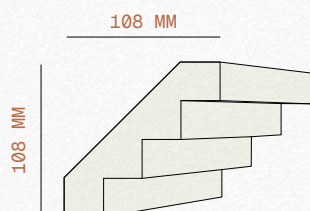

F4 108 X 108 MM

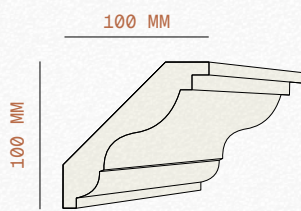

F5 100 X 100 MM

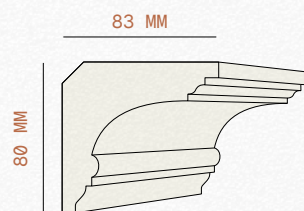

F6 80 X 83 MM

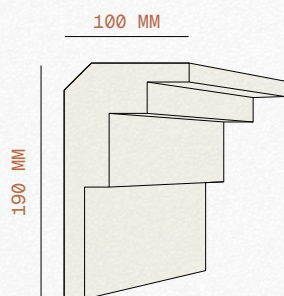

F7 190 X 100 MM

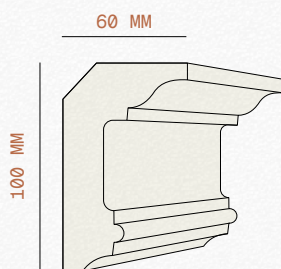

F8 100 X 60 MM

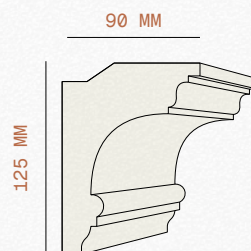

F9 125 X 90 MM

BONIE NAROŻNE

Elementy tworzące dekoracyjne podziały elewacyjne imitujące kamienne bloki, stosowane głównie w narożnikach budynków oraz w strefie parteru. Wzmacniają wizualnie konstrukcję bryły i nadają jej masywności.

BONIE NAROŻNE WYSTĘPUJĄ W DWÓCH DŁUGOŚCIACH: 330, 500 MM.

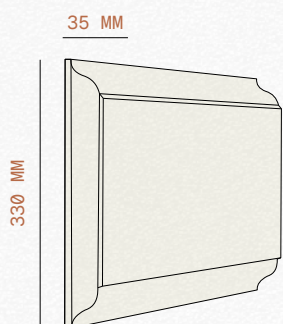

B1 330 X 35 MM

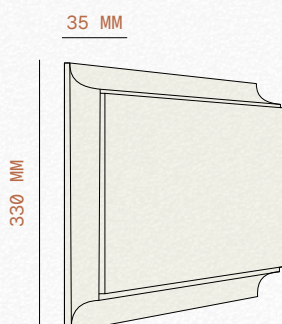

B2 330 X 35 MM

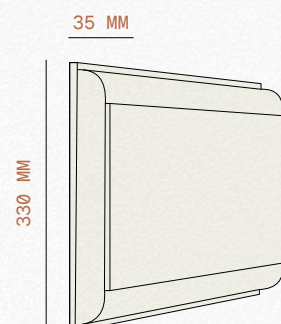

B3 330 X 35 MM

PANELE ELEWACYJNE

Profile systemowe umożliwiające wykonanie ciągłych poziomych podziałów elewacyjnych w systemie boniowania. Ułatwiają zachowanie równej linii oraz powtarzalności układu na całej długości ściany.

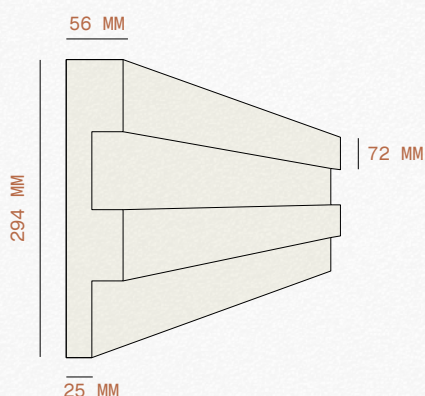

PE1 294 X 56 MM

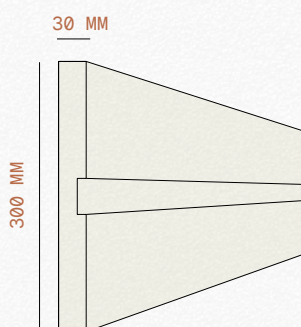

PE2 300 X 30 MM

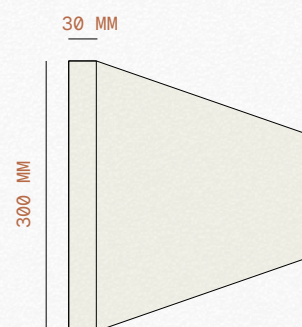

PE3 300 X 30 MM

KOLUMNY

Elementy architektoniczne o charakterze pionowym, stosowane jako akcent dekoracyjny elewacji lub podkreślenie stref wejściowych. Nadają bryle budynku reprezentacyjny charakter oraz wprowadzają klasyczny porządek kompozycyjny.

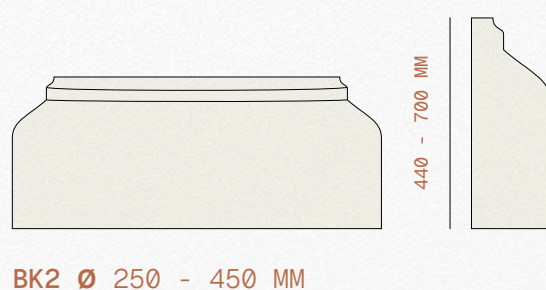
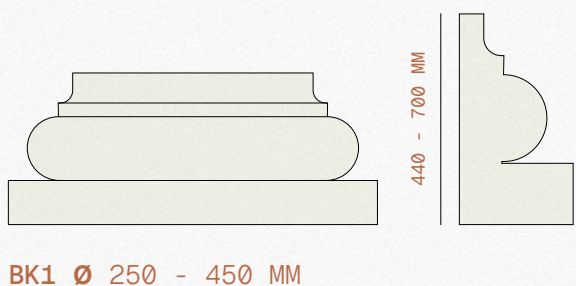
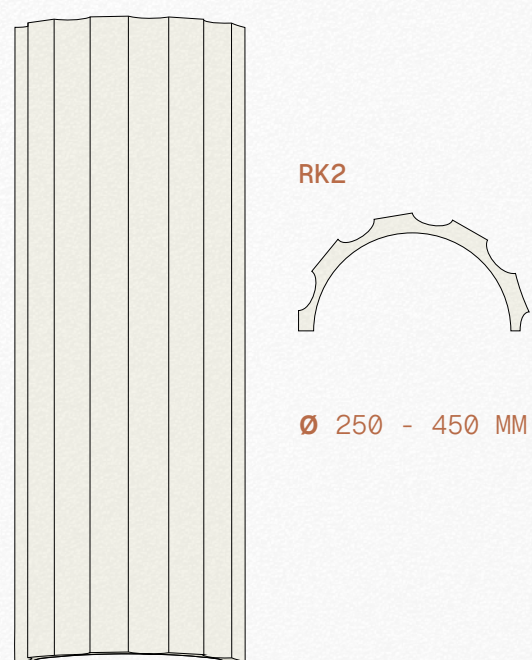
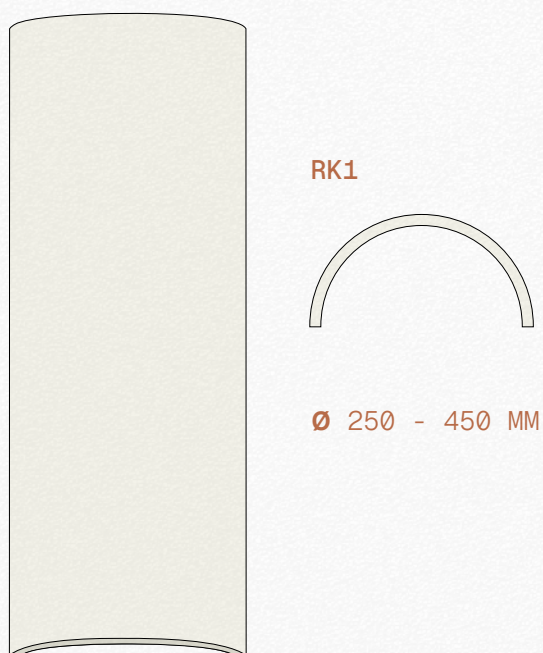
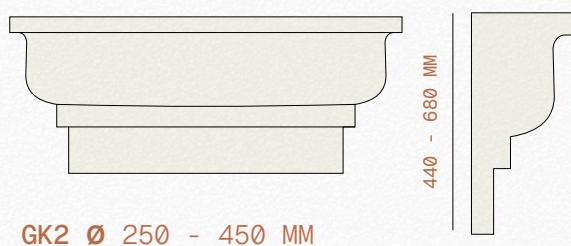
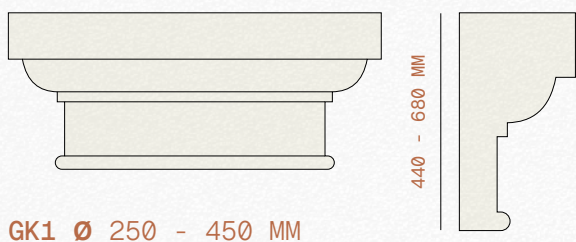

PILASTRY

Pionowe elementy architektoniczne inspirowane klasycznymi formami, stosowane jako dekoracyjne podziały elewacji lub obramowanie stref wejściowych. Podkreślają proporcje budynku i nadają elewacji reprezentacyjny charakter.

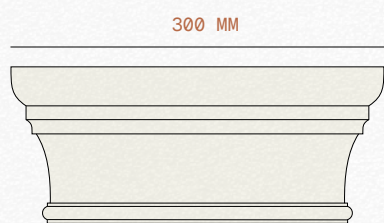

GP1 300 X 200 MM

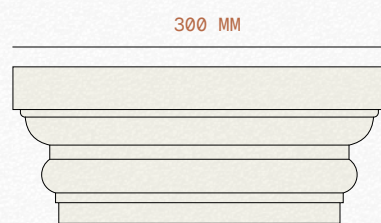
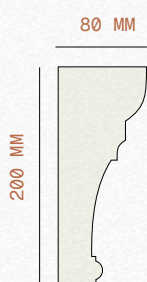

GP2 300 X 200 MM

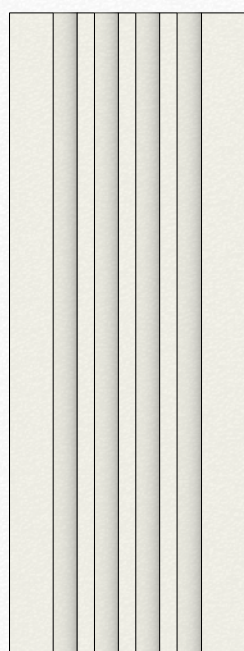

RP1

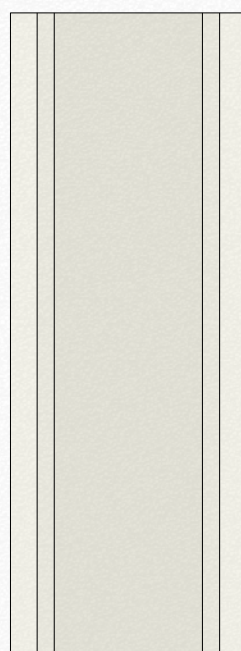
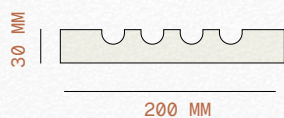

RP2

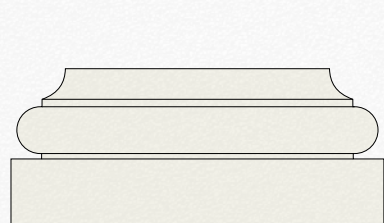
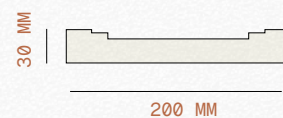

BP1

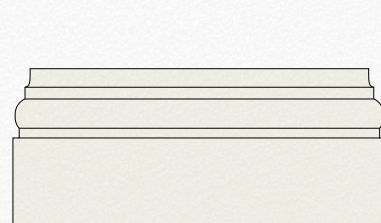
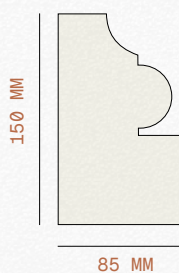

BP2

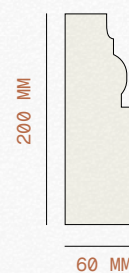

ZWORNIKI

Dekoracyjne elementy montowane w osi łuku lub nadproża, stanowiące akcent kompozycyjny w strefie otworów. Podkreślają centralny punkt kompozycji architektonicznej.

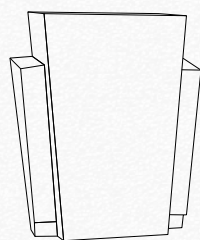
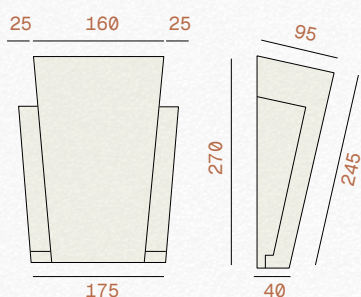

Z1 270 X 160 X 175 MM

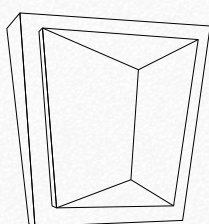
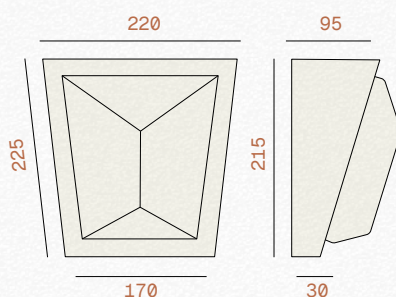

Z2 215 X 220 X 170 MM

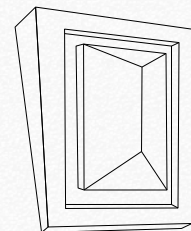
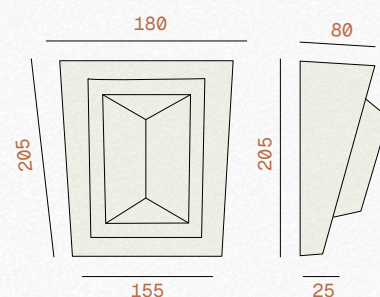

Z3 205 X 180 X 155 MM

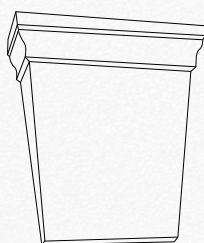

Z4 230 X 210 X 145 MM

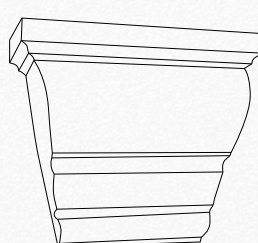
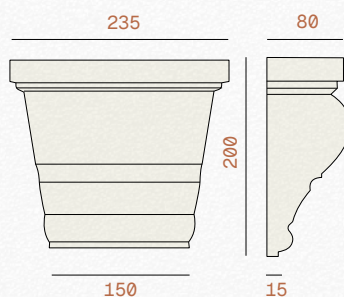

Z5 200 X 235 X 150 MM

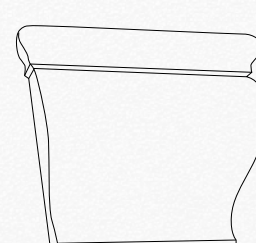
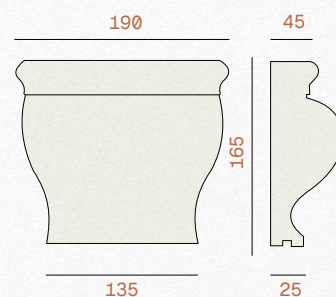

Z6 165 X 190 X 135 MM

ŁUKI KOŁA ELIPSY

Wykonujemy również łukowe listwy elewacyjne.

Dzięki odpowiednio opracowanej technologii możemy wykonać listwę łukową z niemal każdego profilu zawartego w naszym katalogu.

Koła oraz łuki pasują idealnie do okien zakończonych półokrągło, okien okrągłych oraz drzwi i przejść o sklepieniu łukowym.

Istnieje również możliwość wykonania odpowiednio wygiętych listew, montowanych na krawędziach łukowych balkonów bądź elewacjach opartych na planie koła.

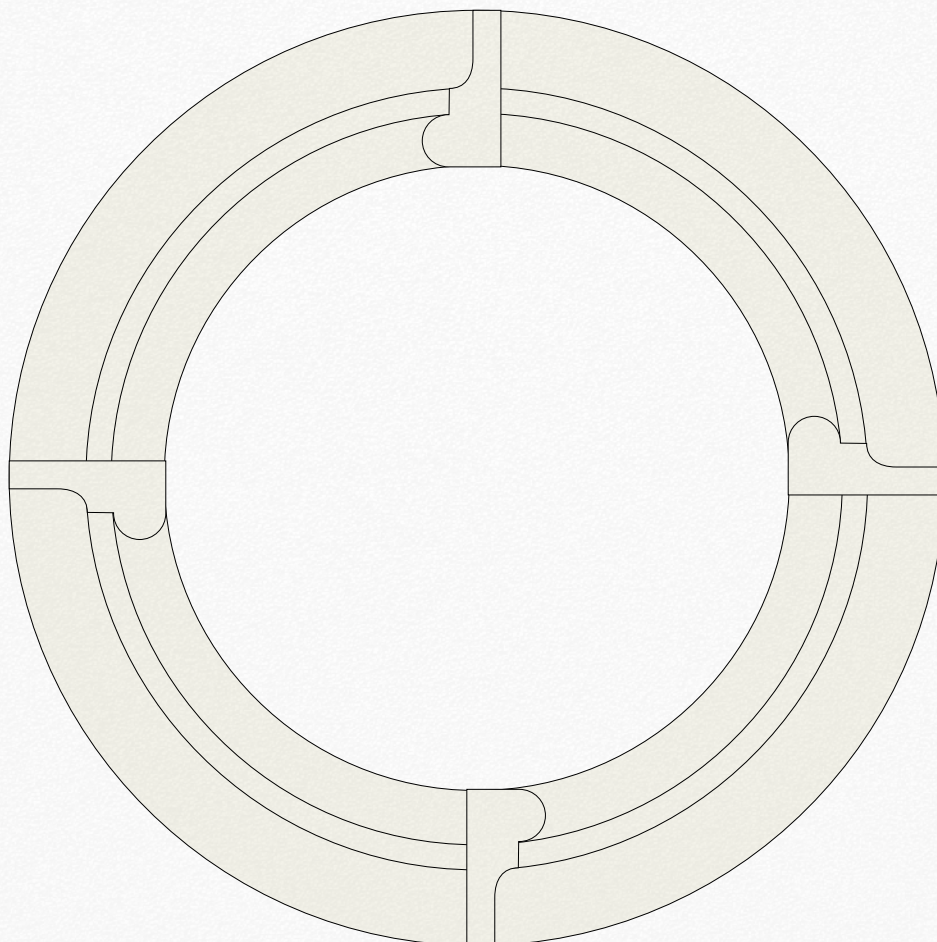

PRZYKŁAD KOŁA Z LISTWY L06

GLOBART

W NASZEJ OFERCIE RÓWNIEŻ
SZTUKATERIA WEWNĘTRZNA
GIPSOWA